

Betriebsanleitung Fahrradschiene XL BIG

Montage

Montieren Sie die Fahrradschiene wie unten abgebildet auf einem geeigneten Grundträger mit den im Lieferumfang enthaltenen Befestigungsmitteln (Schrauben M6, U-Scheibe, Muttern mit Klemmteil M6).

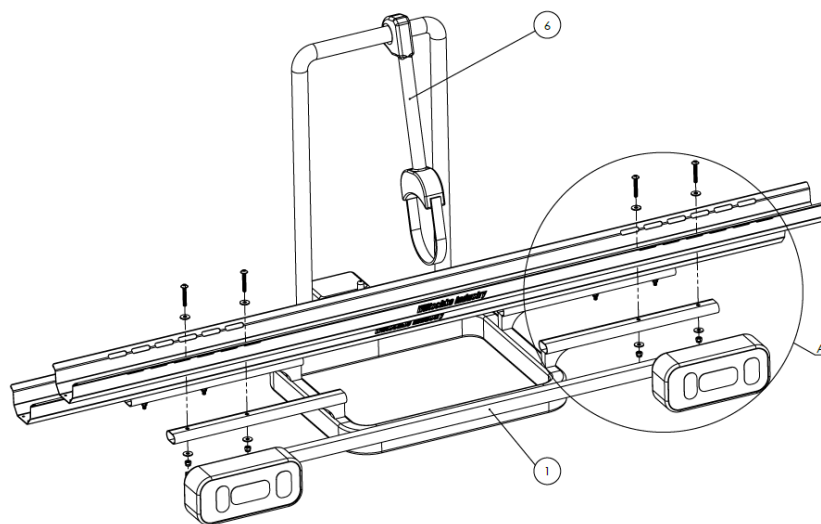

1. Grundträger
2. Fahrradschiene
XL BIG
3. Unterlegscheibe
4. Schraube M6
5. Mutter mit Klemmteil M6
6. Rahmenhalter

Max. Beladung pro Schiene 29 Kg

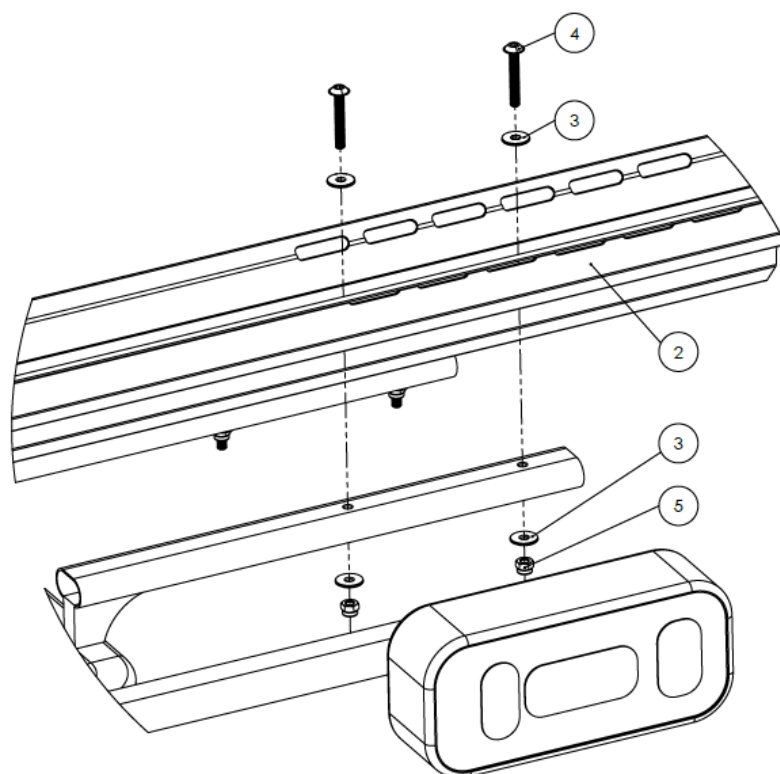

Bei der Installation und Nutzung dieser Fahrradschiene ist Folgendes zu beachten:

1. **Prüfung der Kompatibilität:** Vor der Montage ist sicherzustellen, dass der Grundträger für die zusätzliche Belastung durch die Fahrradschiene und das zu transportierende Fahrrad geeignet ist. Verwendung ausschließlich mit geeignetem Grundträger und Rahmenhalter. Es obliegt dem Nutzer, die Angaben zur maximalen Traglast des Grundträgers sowie des Fahrzeugherstellers zu überprüfen und sicherzustellen, dass diese bei der Nutzung der Fahrradschiene nicht überschritten werden.
2. **Montage und Befestigung:** Die korrekte Montage der Fahrradschiene ist für den sicheren Betrieb unabdingbar. Die Installation muss gemäß der Anleitung (s.o.) durchgeführt werden. Ein unsachgemäßer Anbau kann die Sicherheit beeinträchtigen und führt zum Verlust jeglicher Gewährleistungsansprüche.
3. **Regelmäßige Überprüfung:** Vor jeder Fahrt sind alle Verbindungen und Befestigungen der Fahrradschiene sowie des Grundträgers auf festen Sitz und Unversehrtheit zu prüfen. Sollten Teile Abnutzungserscheinungen aufweisen oder Beschädigungen festgestellt werden, ist der Betrieb der Fahrradschiene unverzüglich einzustellen.
4. **Haftungsausschluss:** Der Hersteller der Fahrradschiene übernimmt keine Haftung für Schäden oder Verluste, die durch eine unsachgemäße Montage, unsachgemäßen Gebrauch, Überlastung oder Nichtbeachtung dieser Hinweise entstehen. Zudem wird keine Haftung für Mängel oder Schäden übernommen, die aus der Kombination mit einem Grundträger eines anderen Herstellers resultieren. Die Verantwortung für die Einhaltung aller einschlägigen Verkehrs- und Sicherheitsvorschriften liegt beim Nutzer. Jegliche Haftung und Folgehaftung seitens des Herstellers ist ausdrücklich ausgeschlossen.
5. **Nutzung im Straßenverkehr:** Beim Transport von Fahrrädern sind die gesetzlichen Bestimmungen des jeweiligen Landes (Deutschland, Österreich, Schweiz) zu beachten. Insbesondere sind Einschränkungen zur Ladungssicherung und Beleuchtung am Fahrzeug zu berücksichtigen.

Durch die Nutzung der Fahrradschiene erklären Sie sich mit diesen Bedingungen einverstanden und bestätigen, dass der Hersteller der Fahrradschiene nicht für etwaige Schäden oder Unfälle haftet, die aus der Kombination mit einem Grundträger eines anderen Herstellers entstehen könnten.

Hinweis: Bitte bewahren Sie diese Betriebsanleitung für zukünftige Referenzen auf und machen Sie sich vor jeder Nutzung mit den aktuellen Sicherheitshinweisen und Verkehrsvorschriften vertraut.